

MANUEL DU PROPRIÉTAIRE DE L'ENSEMBLE ÉPURATEUR RS POUR PISCINES HORS TERRE

Pour toute commande de pièces, ou si vous avez des questions concernant ce produit, rendez-vous sur WWW.POLYGROUP.COM Service clients:(888)919-0070

DISTRIBUÉ PAR: POLYGROUP LIMITED (MCO)
Avenida Xian Xing Hai, Centro Golden Dragon, 11 Andar M, Macau

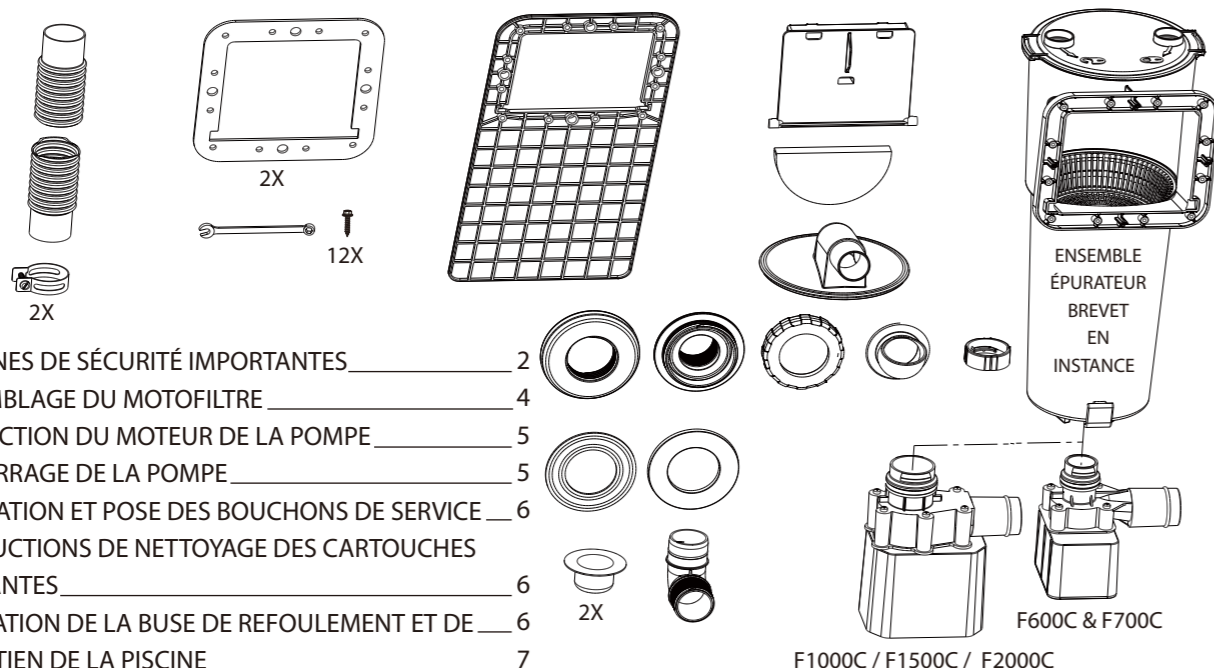

CONSIGNES DE SÉCURITÉ IMPORTANTES	2
1. ASSEMBLAGE DU MOTOFILTRE	4
2. PROTECTION DU MOTEUR DE LA POMPE	5
3. DÉMARRAGE DE LA POMPE	5
4. UTILISATION ET POSE DES BOUCHONS DE SERVICE	6
5. INSTRUCTIONS DE NETTOYAGE DES CARTOUCHES FILTRANTES	6
6. UTILISATION DE LA BUSE DE REFOULEMENT ET DE	6
7. ENTRETIEN DE LA PISCINE	7
8. SOINS DE L'EAU DE PISCINE	8
9. GUIDE DÉPANNAGE	9
10. DÉMONTAGE ET RANGEMENT DU MOTOFILTRE	9

GARANTIE LIMITÉE

Polygroup Limited (Macao Commercial Offshore) ("Polygroup" ci-après) garantit cette Pompe filtrante électrique type RS contre tout défaut de matériaux et de fabrication pendant 180 jours à compter de la date d'achat, cette garantie s'appliquant à l'acheteur initial uniquement. L'acheteur initial doit conserver le justificatif d'achat sous forme de ticket de caisse d'origine et doit le présenter à la demande de Polygroup ou de ses agents désignés. Les interventions sous garantie ne peuvent être prises en compte sans justificatif d'achat valable.

Cette garantie limitée s'applique à l'acheteur initial du produit et se limite exclusivement à la réparation ou le remplacement du produit selon la seule décision de Polygroup. Cette garantie limitée ne couvre pas les dommages indirects tels que la perte d'eau, de produits chimiques pour piscine, les dommages ou la main d'œuvre.

Cette garantie sera annulée en cas de modification ou réparation du produit par l'acheteur ou par une personne ou personnes non-agrèée, d'utilisation de pièces ou d'accessoires autre que ceux fabriqués par Polygroup, d'utilisation du produit en contravention des instructions du fabricant, d'utilisation d'une tension d'alimentation non-conforme, d'une mauvaise utilisation quelconque du produit ou de dommages accidentelles ou de négligence. Cette garantie ne couvre pas l'usure normale ni les catastrophes naturelles indépendantes de la volonté de Polygroup.

EN AUCUN CAS POLYGROUP, SES AGENTS AGRÉÉS, SES ENTITÉS CONNEXES OU SES EMPLOYÉS NE POURRONT ÊTRE TENUS RESPONSABLES VIS-À-VIS DE L'ACHETEUR OU D'UN TIERS POUR DES DOMMAGES DIRECTS OU INDIRECTS QUELCONQUES. Certains États ou autre juridictions ne permettent pas l'exclusion ou la limitation des dommages directs ou indirects, donc la présente limitation ou exclusion peut ne pas vous concerner.

En cas de problème avec votre produit Polygroup, ne pas le retourner au point d'achat. Toute demande de prise en charge sous garantie doit être adressée directement à Polygroup. Avant de contacter le service après-vente, veuillez consulter le guide de dépannage figurant dans le manuel d'instructions, ou bien consultez la FAQ sur www.polygroup.com. Si vous ne trouvez toujours pas la solution, veuillez contacter le SAV Polygroup au (888) 919-0070. Avant d'appeler, notez le type de produit et préparez votre ticket de caisse. Notre agent SAV vous aidera à résoudre votre problème. Le retour du produit en entier ou en partie pour examen et réparation pourra vous être demandé. N'envoyez aucun produit à Polygroup sans avoir obtenu au préalable un numéro d'autorisation de retour.

CONSIGNES DE SÉCURITÉ IMPORTANTES

En installant et utilisant cet équipement électrique, des précautions de sécurité de base doivent toujours être suivies, y compris les suivantes:

1. LISEZ ET SUIVEZ TOUTES LES CONSIGNES.

- AVERTISSEMENT** - Pour réduire les risques de blessures, ne permettez pas aux enfants d'utiliser ce produit à moins qu'ils soient constamment sous la surveillance vigilante d'un adulte capable d'assister un enfant en détresse.
- AVERTISSEMENT** - Risque de choc électrique. Branchez uniquement à une prise protégée par un Disjoncteur De Fuite à la Terre (DDFT). Un DDFT doit être installé conformément à la Section 680-31 du National Electrical Code. Si vous ne pouvez pas vérifier que la prise est protégée par un DDFT, faites appel à un électricien qualifié.
- AVERTISSEMENT** - Pour réduire le risque de choc électrique, remplacez immédiatement un cordon (avec la pompe) endommagé. Ne jamais enterrer un cordon. Situez le cordon pour éliminer tout abus ou contact des tondeuses à gazon, des tailles-haie, et autre équipements. Ne jamais utiliser une rallonge pour brancher le produit à une alimentation électrique: assurez une prise convenablement située.
- ATTENTION** - Le motofiltre est pour utilisation avec les piscines stockables uniquement. NE PAS utiliser avec les piscines installées en permanence. Une piscine stockable est construite de façon qu'elle puisse être facilement démontée pour stockage et remontée à son état d'origine. Une piscine installée en permanence est construite dans ou hors sol ou à l'abris dans un bâtiment, donc son démontage et stockage n'est pas facile.
- ATTENTION** - Pour assurer une protection contre la possibilité de choc électrique, pour tous vos besoins en pièces de rechange n'utilisez que des pièces du fabricant original du produit (OEM).

7. CONSERVEZ CES CONSIGNES.

ÉTAPES PRÉLIMINAIRE

- LISEZ SOIGNEUSEMENT TOUTES LES CONSIGNES** et obtenez une compréhension approfondie des besoins pour l'assemblage de votre Motofiltre Type RS.
- Avant de commencer le montage de la piscine, identifiez, comptez et vérifiez toutes les pièces requises au montage.
- Il est recommandé que vous ayez un peu de VASELINE disponible pour lubrifier les joints d'étanchéité et les joints toriques.

RS MOTOFILTRE

NOTES IMPORTANTES:

- L'installateur devra suivre les instructions fournies pour la marche des systèmes de circulation.
- Tout appareillage électrique doit être installé en conformité à l'Article 680 du National Electrical Code (NEC) "Piscines, Fontaines et Installations Similaires", ou sa dernière édition homologuée.
- La cartouche filtrante (9) 9,53 cm peut contenir autant que 2 pastilles chlore de 2,54 cm de diamètre et la cartouche 20,32 cm peut contenir autant que 6 pastilles chlore de 2,54 cm de diamètre. Vérifiez le niveau de chlore pour déterminer le nombre de pastilles chlore à ajouter. La cartouche filtrante distribuera automatiquement du chlore dans la piscine tant que la pompe fonctionne. **Vous devez avoir la cartouche filtrante (9) du genre ayant au centre un noyau séparateur en maille (voir page 3) pour pouvoir utiliser le distributeur de chlore. NE PAS l'utiliser pour distribuer du chlore en poudre, un traitement de choc ou toute autre genre de produits chimiques, car cela pourrait endommager la pompe, la cartouche filtrante et la piscine.**

4. Ces systèmes Motofiltre RS sont fabriqués par Polygroup et catalogué par ETL (dossier #4000608) - isolation double et mise à la terre - 115 V.C.A. - 60 Hz. (Tous ces appareils doivent être alimentés d'un minimum de 105 V.C.A. pour démarrer et fonctionner correctement.)

Système de pompe	Puissance	Ampérage	Débit
Système Filtre RS600 avec Pompe F600C	46 watts	0.8 ampère	2195 L/hr.
Système Filtre RS600 avec Pompe F700C	57 watts	1.1 ampère	2952 L/hr
Système Filtre RS1000 avec Pompe F700C	57 watts	1.1 ampère	2952 L/hr
Système Filtre RS1000 avec Pompe F1000C	80 watts	2.2 ampère	4068 L/hr
Système Filtre RS1000 avec Pompe F1500C	120 watts	2.2 ampère	5677 L/hr
Système Filtre RS2000 avec Pompe F2000C	210 watts	2.2 ampère	7569 L/hr.

*GPH - Gallons par heure

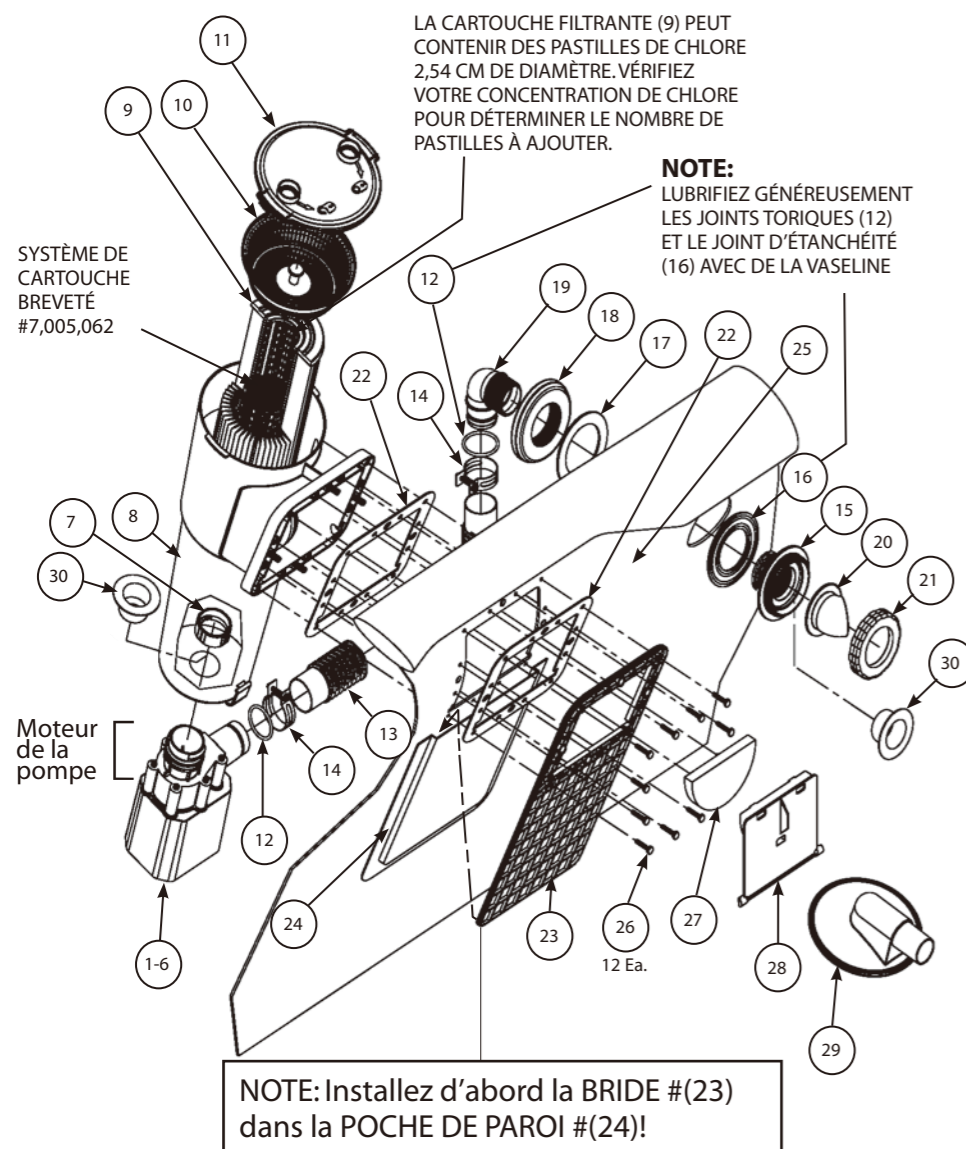

- N° DESCRIPTION**
- 1-6 MOTEUR DE LA POMPE
 - 7 ÉCROU DE RETENUE DE LA POMPE
 - 8 CUVE DE L'ÉPURATEUR
 - 9 CARTOUCHE FILTRANTE
 - 10 PANIER PRÉFILTRE
 - 11 COUVERCLE À VERRU
 - 12 JOINT TORIQUE
 - 13 TUYAU DE REFOULEMENT
 - 14 COLLIER DE SERRAGE
 - 15 TRAVERSÉE DE PAROI (TP)
 - 16 JOINT D'ÉTANCHÉITÉ (Noir)
 - 17 RONDELLE DE BUTEE (Blanche)
 - 18 ÉCROU
 - 19 COUDE 90°
 - 20 RACCORD BUSE
 - 21 BAGUE SERRAGE
 - 22 JOINT D'ÉTANCHÉITÉ
 - 23 BRIDE
 - 24 POCHE DE PAROI (PISCINE)
 - 25 PAROI DE LA PISCINE
 - 26 VIS À TÊTE HEXAGONALE
 - 27 MOUSSE DE VOLET
 - 28 VOLET
 - 29 PRISE BALAI
 - 30 BOUCHONS D'ENTRETIEN

IMPORTANT! La pompe est protégée par un dispositif de sécurité qui se déclenche en cas de surchauffe. En cas de surchauffe de la pompe, le dispositif ouvre le circuit d'alimentation et la pompe s'arrête. Lorsque la température est redevenue normale, la pompe se remet en marche automatiquement. Ce dispositif de sécurité évite d'endommager la pompe. Si la pompe s'éteint à plusieurs reprises, ceci est dû à une température excessive de l'eau de la piscine et/ou une restriction du débit d'eau dans la pompe. Dans ce cas, vérifiez le débit d'eau dans la pompe et corrigez-le si nécessaire. Vous pouvez également faire fonctionner la pompe la nuit lorsque les températures sont plus fraîches.

1 ASSEMBLAGE DU MOTOFILTRE: (RÉFÉRENCE EN PAGE 3, FIG. 1) AVERTISSEMENT- EXTRÊMEMENT IMPORTANT!

- Risque de choc électrique, branchez uniquement à une prise de courant protégée par un Disjoncteur Différentiel de Fuite à la Terre (DDFT). Si vous ne pouvez pas vérifier que la prise est protégée par DDFT, faites appel à un électricien qualifié.
- La prise de courant doit être éloignée de la piscine d'au moins 3,05m.
- Le système de filtration peut être utilisé autant d'heures désirées.
- Ne pas utiliser des prolongateurs pour alimenter le système; installer une prise de courant convenablement située.
- Ne pas enterrer le cordon.

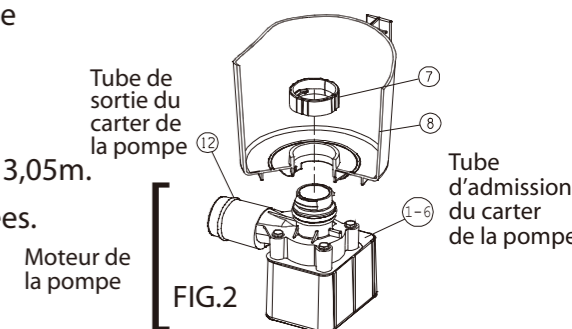

REMARQUE - Le motofiltre comprend quatre sections: une motopompe; ensemble filtrage; un sac de quincaillerie; et un tuyau souple de refoulement.

IMPORTANT! - Installez le Motofiltre en suivant ces instructions avant de remplir votre piscine .

- A. D'abord, repérez l'ensemble filtrage, et du Boitier du Filtre assemblé retirez le Couvercle à Verrou (11), le Panier Préfiltre (10) et la cartouche filtrante (9) pour vider la Cuve de l'Épurateur. Ensuite repérez les Joints (22), la Bride (23) et les autres pièces illustrées dans FIG. 1 page 3. Situez les Vis à Tête Hexagonale et la clé mixte; gardez-les à proximité. Ensuite situez à l'intérieur de la Paroi de la Piscine (25) l'endroit où sera installé le motofiltre. Insérez la Bride (23) dans la Poche de Paroi de la Piscine (24) avec le côté nervures faisant face au centre de la piscine, référez-vous à FIG. 1 page 3. Alignez la Bride avec l'ouverture dans la Paroi de la Piscine. Placez un Joint d'Étanchéité (22) entre la Bride et la Paroi de la Piscine et alignez correctement. Placez le second Joint d'Étanchéité sur les quatre goupilles d'alignement de la Cuve de l'Épurateur (8) et placez-la contre l'ouverture de l'extérieur de la Paroi de la Piscine en insérant les quatre goupilles d'alignement à travers les quatre grand trous dans la Paroi de la Piscine, le Joint d'Étanchéité, et la Bride voir Fig. 1 page 3. Placez les douze Vis à Tête Hexagonale (26) dans leurs trous. Vissez toutes les Vis à Tête Hexagonale un tour et demi chaque. Ensuite vissez chacune à tour de rôle d'un nombre égal de tours en séquence autour de la Bride jusqu'à obtenir un serrage uniforme pour un joint étanche. **Attention:** Assurez-vous de ne pas trop serrer les vis, juste assez pour un joint étanche à l'eau.

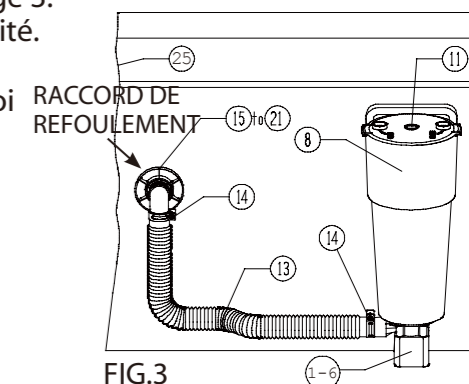

- B. Lubrifiez généreusement le joint torique de la pompe avec de la vaseline (non fournie). Tenez fermement la Cuve de l'Épurateur (8) et insérez l'ensemble de la pompe (1-6) de façon que l'orifice de refoulement du Boitier du Volute s'étende du côté de la cuve comme indiqué en FIG. 3. Insérez la pompe à fond, en faisant passer les deux rainures du boitier du volute à travers les deux fentes dans le fond de la cuve, voir FIG. 2. Par l'intérieur de la cuve, installez l'Écrou de Retenue (7) de la pompe sur l'orifice d'aspiration du boitier du volute comme indiqué en FIG. 2. Tournez l'Écrou (7) dans le sens des aiguilles d'une montre jusqu'à un serrage ferme.
- C. Situez l'ensemble des pièces de Traversée de Paroi de Piscine (15-21). À l'aide de vaseline, lubrifiez généreusement le Joint d'Étanchéité noir (16) de Traversée de Paroi et installez-le sur le filetage de la Traversée de Paroi (15). Par l'intérieur de la piscine, insérez la traversée de paroi avec son joint d'étanchéité à travers le trou dans la paroi. Installez la Rondelle de Butée (17) sur la traversée de paroi et vissez l'Écrou (18) sur la traversée de paroi pour un serrage à main. NE PAS trop serrer l'écrou (18) de traversée de paroi ou faire des faux plis autour de la Rondelle de Butée (17) ou autour du Joint d'Étanchéité (16). Maintenant appliquez un peu de vaseline sur le filetage du Coude 90° (19) et vissez le coude dans l'ensemble de traversée de paroi comme illustré dans FIG. 1 page 3. Installez le Raccord Buse (20) de refoulement et la Bague de Serrage (21) sur la traversée de paroi, voir en page 7 "Utilisation du Raccord Buse" pour information d'utilisation additionnelle.

Besoin d'aide? Téléphonnez au Parts Department au (888) 919-0070. Jours et heures prolongés pour les besoins durant la saison de pointe.

D. Du sac pour quincaillerie, retirez le Tuyau Flexible de Refoulement (13) et les deux Colliers de Serrage (14). Desserrez les colliers de serrage et glissez-les sur chaque extrémité du tuyau flexible. Il est recommandé de lubrifier généreusement avec de la vaseline les Joints Toriques (12) du Boîtier du Volute et du Coude 90° (19) avant d'installer le tuyau flexible (13). Installez le tuyau flexible sur le Boîtier du Volute de la Pompe et sur le Coude 90° (19). Serrez les deux Colliers de Serrage. Voir FIG. 3.

E. Remplacez la Cartouche Filtrante (9) et le Panier Préfiltre (10) à l'intérieur de la Cuve de l'Épurateur (8).

C'est important que la Cartouche Filtrante (9) glisse au-dessus de l'Écrou de Retenue (7) de la Pompe et forme un contact étanche avec le fond de la cuve pour que le Panier Préfiltre (10) puisse se loger dans sa rainure à l'intérieur de la cuve, voir FIG. 4. Placez le Couvercle à Verrou (11) au-dessus de la Cuve de l'Épurateur (8) et tournez-le dans le sens des aiguilles d'une montre pour le verrouiller. Glissez le Bloc Mousse de Volet (27) sous les languettes du Volet (28), pour le maintenir en place. Tenez le Volet (28) et glissez-le dans les rainures par l'intérieur de la piscine, voir FIG. 4. Une fois engagé dans les rainures, faites pivoter le Volet comme indiqué par la Flèche #2 dans FIG. 4, pour le verrouiller en place. NOTE: Le volet ne peut être engagé dans les rainures qu'UNIQUEMENT dans la direction des Flèches #1 en FIG. 4 en le tenant horizontalement. Assurez-vous que le volet pivote librement à travers l'ouverture, sinon ébarbez soigneusement toute matière obstructive pour permettre au Volet de pivoter librement.

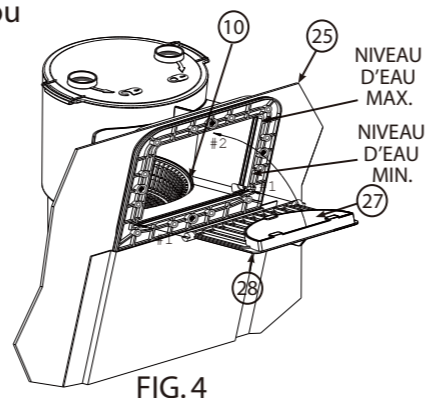

F. Après le remplissage de la piscine, VOIR (Niveau de L'Eau FIG. 4), vérifiez les connexions du tuyau flexible et des raccords pour s'assurer qu'il n'y a aucune fuite d'eau. Au cas où des fuites sont découvertes, référez-vous au #4 en page #8 du guide Dépannage.

G. Référez-vous à votre "Mode D'Emploi De La Piscine QUICK SET Hors Sol" et assurez-vous d'avoir lu et exécuté CORRECTEMENT TOUTES LES INSTRUCTIONS avant de procéder avec l'étape 2 page #5 de ce manuel.

2 PROTECTION DU MOTEUR DE LA POMPE:

IMPORTANT! La pompe est protégée par un dispositif de sécurité qui se déclenche en cas de surchauffe. En cas de surchauffe de la pompe, le dispositif ouvre le circuit d'alimentation et la pompe s'arrête. Lorsque la température est redevenue normale, la pompe se remet en marche automatiquement. Ce dispositif de sécurité évite d'endommager la pompe. Si la pompe s'éteint à plusieurs reprises, ceci est dû à une température excessive de l'eau de la piscine et/ou une restriction du débit d'eau dans la pompe. Dans ce cas, vérifiez le débit d'eau dans la pompe et corrigez-le si nécessaire. Vous pouvez également faire fonctionner la pompe la nuit lorsque les températures sont plus fraîches.

3 DÉMARRAGE DE LA POMPE:

IMPORTANT: POUR UN FILTRAGE EFFICACE DE L'EAU DE PISCINE LA CARTOUCHE FILTRANTE DOIT ÊTRE FERMEMENT EMBOITÉE SUR L'ENTRÉE DE LA POMPE.

NOTE: LES CARTOUCHES FILTRANTES AYANT UN TROU DE 4,45 cm DE DIAMÈTRE FONCTIONNERONT CORRECTEMENT. TOUTE AUTRE DIMENSION DU TROU EMPÊCHERA UN FILTRAGE EFFICACE. LA CARTOUCHE DOIT ÊTRE ÉTANCHE AUX DEUX EXTRÉMITÉS.

A. Branchez le motofiltre dans une prise de courant bien connectée à la terre, située au moins 3,05 mètres loin de la piscine et protégée par un disjoncteur de fuite à la terre (DDFT).

B. Vérifiez le raccord de refoulement à l'intérieur de la piscine pour un débit correct produisant un jet d'eau solide dans la piscine. Ce débit servira comme indicateur pour déterminer le besoin de nettoyer et/ou de remplacer la cartouche. Si vous constatez une diminution du débit, nettoyez et/ou remplacez la cartouche filtrante.

C. Testez l'eau et ajustez au besoin, voir "SOIN DE L'EAU DE PISCINE" en page #7.

TRÈS IMPORTANT POMPE ET FILTRE SEULS NE PRÉVIENNENT PAS LA PROLIFÉRATION DES ALGUES DANS L'EAU DE PISCINE; CELA NE PEUT ÊTRE ACCOMPLI QUE PAR LE MAINTIEN CONTINU DE LA CONCENTRATION APPROPRIÉE DU CHLORE ET L'ÉQUILIBRE DU pH.

D. Au début il sera nécessaire de nettoyer et/ou remplacer plusieurs fois le filtre jusqu'à atteindre les niveaux de chlore et de pH. Nous vous recommandons d'avoir en permanence une cartouche filtrante de rechange à portée de la main. Les cartouches filtrantes sont en vente dans le magasin où vous avez acheté votre piscine, ou vous pouvez les commander de Polygroup.

4 UTILISATION ET POSE DES BOUCHONS DE SERVICE:

A. Vous aurez besoin de poser les deux Bouchons de Service (30) FIG. 1 page #3 pour pouvoir nettoyer la Cartouche Filtrante (9), réviser la Pompe (1-6), et entretenir le Tuyau Flexible de Refoulement (13). Quand la Pompe (1-6) a besoin d'être révisé ou pour travailler sur le Tuyau Flexible de Refoulement (13), ou nettoyer la Cartouche Filtrante (9): D'abord débranchez (coupez) le courant électrique et installez un Bouchon de Service (30) dans la Traversée de Paroi (15) après avoir démonté la Bague de Serrage (21) et la Buse de Refoulement (20). Aussi posez un Bouchon de Service (30) dans l'orifice au centre du fond de la Cuve de l'Épurateur (8) après avoir retiré l'Écrou de Retenue (7) de la Pompe et insérez ce bouchon en même temps que vous retirez la Pompe. Voir FIG. 1 page #3 pour situer chaque pièce. Quand le service est terminé, retirez les deux Bouchons de Service (30) en inversant les étapes mentionnées ci-dessus.

5 INSTRUCTIONS DE NETTOYAGE DES CARTOUCHES FILTRANTES:

A. Vous aurez besoin de nettoyer la Cartouche Filtrante. D'abord, débranchez (coupez) le courant électrique du Motofiltre. Ensuite retirez le Couvercle À Verrou (11) en le tournant dans le sens opposé aux aiguilles d'une montre. Enlevez le Panier Préfiltre (10) et la Cartouche Filtrante (9).

B. La cartouche filtrante peut être nettoyée de tout débris à l'aide d'un boyau d'arrosage par lavage sous pression de l'intérieur et l'extérieur du filtre, en s'assurant de laver tout les plis. Les fines particules de saletés sont nettoyés plus facilement quand la cartouche est sèche. Alors, après avoir lavé au jet la cartouche, laissez le filtre sécher et Brossez Prudemment la surface entre les plis sans frotter. Nettoyer et frotter brusquement le filtre causera l'usure rapide de la cartouche par comparaison à un arrosage au jet correct.

C. Huiles de bronzage, huiles corporelles et algues peuvent déposer une couche sur les plis du filtre que l'arrosage au jet est incapable de débarasser complètement. Ces couches d'huiles et/ou algues boucheront rapidement les pores du filtre et par la suite réduiront énormément le filtrage. Par conséquent il est impératif de débarasser le filtre de ces matériaux aussitôt que possible. Pour enlever ces huiles, nous recommandons de tremper la cartouche dans une solution de **0,45 kg de phosphate trisodium** (ou tout autre détergent puissant) pour **18,9 litres** d'eau pour une durée de **12 heures**. Le phosphate trisodium est en vente dans plusieurs supermarchés, quincailliers ou magasins de produits de nettoyage. Après avoir débarasser ces huiles, rincez bien la cartouche filtrante pour enlever toute saleté. Pour les problèmes d'algues, ajoutez **0,24 litres de chlore de piscine** ou **0,47 litres d'eau de javel** à la solution de nettoyage, **1 heure** avant de retirer la cartouche filtrante de la solution de nettoyage. Rincez soigneusement la cartouche filtrante avant de la placer dans la cuve du skimmer. Vérifiez les propriétés chimiques de l'eau de piscine pour déterminer la cause de la croissance des algues.

D. Des dépôts excessifs de calcium et/ou de minéraux peuvent se déposer sur la cartouche filtrante et doivent être traités différemment. Renseignez-vous chez votre fournisseur local de produit pour piscine à propos de produits supplémentaires de nettoyage des cartouches filtrantes ou traitement des dépôts de calcium ou minéraux. C'est le moment de retirer la vis d'évent (11) et mettre des pastilles de chlore dans le filtre (15) si nécessaire.

E. Une cartouche filtrante de réserve est un excellent investissement. Elle permet de continuer à filtrer l'eau de la piscine pendant que vous nettoyez ou remplacez une cartouche filtrante sale. De plus, une cartouche filtrante bien entretenue et propre vous garantira un fonctionnement parfait du motofiltre.

6 ENTRETIEN DE LA PISCINE

UTILISATION DE LA BUSE DE REFOULEMENT ET DE LA PRISE BALAI

A. **UTILISATION DE LA BUSE DE REFOULEMENT; contrôle la direction de l'eau de retour dans la piscine**, voir pièce #20 FIG. 5. Cette pièce peut être ajusté après avoir desserrer la Bague de Serrage voir pièce #21 FIG. 5. La Buse de Refoulement peut servir à générer une rotation de l'eau de la piscine dans le sens des aiguilles d'une montre vers l'ouverture d'aspiration de L'Écumeur Épurateur dans la paroi de votre piscine. Pour ce faire, desserrez légèrement la Bague de Serrage et dirigez la Buse de Refoulement

pour obtenir un jet d'eau horizontal sous la surface de l'eau dirigé à l'opposé de l'ouverture de L'Écumeur Épurateur. **NE DIRIGEZ PAS** le jet directement vers L'Écumeur Épurateur car cela réduira énormément l'efficacité d'écumage et de filtration. Resserrez la Bague de Serrage pour maintenir la Buse de Refoulement dans la position de votre choix. Plus tard vous pouvez repositionner la Buse de Refoulement vers le bas pour empêcher l'accumulation des dépôts sur le fond de votre piscine.

B. UTILISATION DE LA PRISE BALAI; vous permet de nettoyer votre piscine,

voir pièce #29 FIG. 6. La Prise Balai est comprise avec l'Écumeur Épurateur, il vous faudra acheter un Aspirateur, un manche d'aspirateur et un tuyau flexible d'aspirateur disponibles chez votre fournisseur local de produits de piscines, aussi dans les centres d'amélioration du foyer, et parfois les grands magasins de détail offrent ces articles saisonniers dont le prix et la qualité varient.

C. Pour installer la PRISE BALAI: arrêtez la pompe, retirez le VOLET pièce #28 FIG. 6, voir la section d'installation du VOLET en page 5 (étape E) et inversez le procédé en abaissant le VOLET et en le glissant hors de la BRIDE pièce #23 FIG. 6. Placez le VOLET dans un endroit sûr car vous aurez besoin de le réinstaller après avoir terminé l'aspiration pour le bon fonctionnement de votre ÉCUMOIR ÉPURATEUR.

D. Ensuite attachez l'aspirateur à son manche, placez l'extrémité pivotante du tuyau flexible sur l'aspirateur et abaissez l'aspirateur dans la piscine. Mettez le tuyau flexible d'aspirateur dans la piscine (il flottera plus ou moins), gardez l'autre extrémité libre près de la BUSE DE REFOULEMENT, démarrez la pompe et tenez l'extrémité du tuyau flexible contre la BUSE DE REFOULEMENT pour le remplir d'eau tout en purgeant l'air. Le tuyau flexible coulera en même temps qu'il se remplit d'eau. Quand le tuyau flexible est rempli, arrêtez la pompe, glissez la PRISE BALAI dans l'ouverture de l'ÉCUMEUR et attachez le tuyau flexible à la PRISE BALAI. Redémarrez votre pompe, gardez l'aspirateur sous l'eau tout le temps durant cette opération. Maintenant vous pouvez passer l'aspirateur sur le fond pour nettoyer votre piscine. **N'utilisez Jamais le tuyau flexible seul sans l'aspirateur attaché, la poche pourrait être endommagée, aussi ne Jamais utiliser l'aspirateur quand le PANIER PRÉFILTRE ou la CARTOUCHE FILTRANTE ne sont pas à leur place, car la pompe sera encrassée et endommagée. Ne Jamais laisser le tuyau flexible pendre hors de la piscine car un siphon peut vider votre piscine.**

E. Après avoir terminé avec l'aspirateur, arrêtez de nouveau la pompe. Retirez la PRISE BALAI de l'ÉCUMEUR et remplacez le VOLET. Retirez le tuyau flexible et l'aspirateur tout en vidant le tuyau flexible dans la piscine. Retirez le PANIER PRÉFILTRE, videz-le rincez-le, retirez aussi la CARTOUCHE FILTRANTE et nettoyez-la suivant les instructions en page 6 étape 4. Maintenant remplacez la CARTOUCHE FILTRANTE, ajoutez les pastilles de chlore, installez le PANIER PRÉFILTRE et le COUVERCLE À VERROU.

NOTE: Il est de bonne habitude de ranger la Prise Balai, l'Aspirateur, le Tuyau Flexible d'Aspirateur et le Manche dans un endroit sûr pour éviter toute avarie, perte et exposition aux UV pouvant causer une usure prématurée.

7 ENTRETIEN DE LA PISCINE:

- Vérifiez et ajustez le pH et la concentration du chlore quotidiennement à l'aide des produits chimiques requis. Voir plus bas: "SOINS DE L'EAU DE PISCINE"
- Vérifiez quotidiennement le débit du motofiltre. Si le débit est réduit, see Symptôme 2 dans "GUIDE DÉPANNAGE" page #9
- Vérifiez si le motofiltre a des fuites. Si vous découvrez une fuite, voir Symptôme 4 dans "GUIDE DÉPANNAGE" page #9.
- Vérifiez périodiquement les coutures. Les réparations mineures peuvent être effectuées avec le kit de rustines fourni avec la piscine. Des rustines supplémentaires sont disponibles à Polygroup ou chez votre fournisseur local.

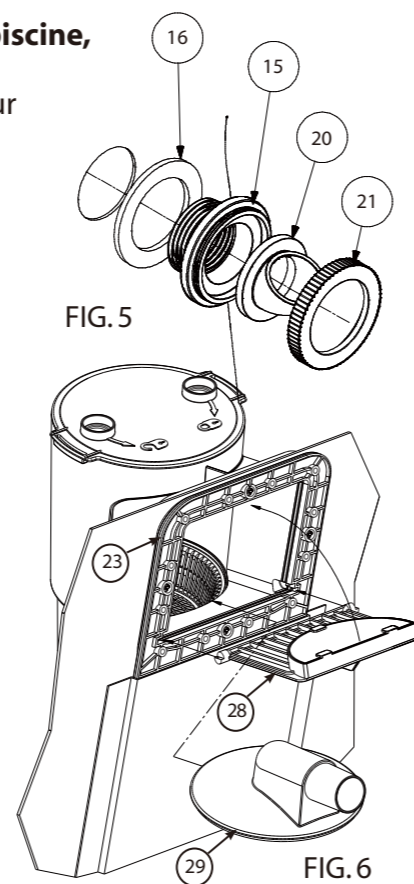

8 SOINS DE L'EAU DE PISCINE

A. Les articles suivants sont nécessaires et disponibles chez votre fournisseur local de produits pour piscine:

- TROUSSE D'ANALYSE - pour vérifier la concentration du chlore et le niveau du pH.
- PASTILLES DE CHLORE 2,54 cm - pour désinfecter l'eau de piscine et contrôler la prolifération des algues.
- EQUILIBRE DU pH - produits chimiques pour hausser le pH (soude caustique) ou abaisser le pH (acide).
- ALGICIDES - pour éliminer les algues.
- CHOC-CHLOREUR - pour détruire les combinaisons de chlore, ammoniac, azote et composants organiques.
- EPUISSETTE À MANCHE - pour ramasser feuilles, déchets et insectes de la piscine.
- DISTRIBUTEUR DE CHLORE - (fourni avec le motofiltre) pour pastilles chlore de 2,54 cm **UNIQUEMENT**.

B. Utilisez quotidiennement le trousseau d'analyse pour vérifier le pH et la concentration de chlore. Ajustez avec les produits chimiques spécifiés.

NOTE: Une concentration excessive de chlore ou un niveau bas de pH pourra endommager le liner de la piscine.

C. La piscine peut être nettoyée avec un aspirateur activé par la pression d'un boyau d'arrosage. Cet aspirateur est disponible chez Polygroup ou le fournisseur des produits de piscine.

D. Un pédiluve près de la piscine pour nettoyer vos pieds avant d'accéder dans la piscine aidera à la propreté de la piscine.

E. L'eau de puits présente souvent des problèmes particuliers avec la chimie de l'eau. Si vous devez utiliser l'eau de puits, donnez à votre fournisseur de produits chimiques un échantillon de cet eau pour analyse avant d'ajouter N'IMPORTE quel produits.

F. Calculez la quantité de produits chimiques nécessaire pour corriger l'eau de votre piscine en vous basant sur la capacité en litres de votre piscine.

NOTE: Il est recommandé d'utiliser un seau de 18,92 litres pour mélanger et dissoudre l'eau et les produits chimiques et ensuite verser le contenu du seau dans l'eau de la piscine. Suivez les instructions et directives des fabricants des produits chimiques.

La plupart des fournisseurs analyseront gratuitement votre eau de piscine et vous conseilleront les produits chimiques nécessaires et la quantité de chaque pour votre piscine. Pour cela vous devrez leur donner la capacité de votre piscine en litres.

G. **IMPORTANT** - Nous ne pouvons trop insister sur l'importance d'un traitement chimique correcte quotidien de l'eau. Les niveaux du chlore et du pH doivent être maintenus tout le temps. **POMPE ET FILTRE SEULS NE PRÉVIENNENT PAS LA PROLIFÉRATION DES ALGUES DANS L'EAU DE PISCINE; CELA NE PEUT ÊTRE ACCOMPLI QUE PAR LE MAINTIEN CONTINUE DE LA CONCENTRATION APPROPRIÉE DU CHLORE ET L'ÉQUILIBRE DU pH.**

- Maintenez le pH entre 7,3 et 7,8.
- Maintenez la concentration du chlore entre 1,0 et 1,6 ppm (parts par million).
- Choc-chlorinez votre piscine au moins chaque deux semaines.

NOTE:

- En temps chaud et usage intense, le pH et le chlore auront besoin d'être maintenus à la valeur supérieure et le choc-chlore de la piscine effectué chaque semaine.
- L'usage d'une bâche et/ou bâche solaire aideront au maintien des niveaux de pH et du chlore en réduisant les pertes par évaporation de votre piscine.

ATTENTION - Votre piscine sera endommagée par une concentration élevée de chlore et un bas pH. **DANGER** - Vous devez suivre les instructions d'utilisation des produits chimiques de piscine concernant la quantité et l'usage recommandé.

NE JAMAIS mettre dans la piscine des morceaux ou des pastilles de produits chimiques; cela présente un danger aux baigneurs et/ou peut endommager la poche de votre piscine.

9 GUIDE DÉPANNAGE

DÉBRANCHEZ LE CORDON ÉLECTRIQUE AVANT DE DÉPANNER LE MOTOFILTRE

SYMPTÔME	PROBLÈME	SOLUTION POSSIBLE
1 Le moteur ne démarre pas ou démarre puis s'arrête	A Appareil Non Branché	A Le motofiltre doit être branché à une prise 3-broche avec mise à la terre protégée par DDFT.
	B DDFT Déclenché	B Rétablissez le DDFT. Si le problème persiste, faites vérifier le circuit par un électricien.
	C Bas Voltage	C Vérifiez le voltage - doit être 105 à 125 volts alternatif.
2 Débit nul ou débit faible à travers le tuyau de refoulement	A Niveau D'eau Bas	A Le niveau de l'eau doit être entre 2,54 cm audessus ou audessous de la ligne médiane de l'ouverture d'aspiration du motofiltre.
	B Entrée / Refoulement Encrassés	B Vérifiez l'encrassement du panier préfiltre et du tuyau flexible de refoulement.
	C Cartouche Filtrante Sale	C Nettoyez (voir en page #6) ou remplacez la cartouche filtrante. Des cartouches de rechange rendent le dépannage plus facile.
3 Le motofiltre ne nettoie pas la piscine (eau trouble, verte, etc.)	A Concentration Du Chlore	A Maintenez la concentration du chlore entre 1,0 et 1,6 ppm.
	B Cartouche Filtrante Sale	B Nettoyez (voir en page #6) ou remplacez la cartouche filtrante. Des cartouches de rechange rendent le dépannage plus facile.
	C Niveau Du pH	C Maintenez le pH entre 7,3 et 7,8.
	D Cartouche Filtrante Endommagée	D Vérifiez la cartouche filtrante pour dommages et/ou trous. Remplacez si endommagée.
	E Débit Faible	E Vérifiez l'encrassement du panier préfiltre et du tuyau flexible de refoulement.
	F Autres Produits Chimiques Requis	F Faites analyser l'eau par le revendeur des produits pour piscine. D'autres produits chimiques peuvent être nécessaire d'être ajouté en raison de la variété de l'eau de chaque région.
	G Eau De Piscine Très Sale	G Faites fonctionner le motofiltre plus souvent, mais jamais quand la piscine est utilisée. Nettoyez la cartouche filtrante plus souvent.
4 Fuite d'eau	A Return Hose	A Ajustez les colliers de serrage (14) sur les manchettes des tuyaux, vérifiez les joints toriques (12) et resserrez. Vérifiez les tuyaux pour trous ou fissures. Remplacez si nécessaire. Voir en page #3.
	B Pompe Au Boitier Du Volute	B Resserrez les vis.
	C Boitier Du Volute À La Cartouche Filtrante	C Vérifiez le joint torique du boitier du volute pour dommages.

10 DÉMONTAGE ET RANGEMENT DU MOTOFILTRE

- A. D'abord, débranchez le cordon d'alimentation du Motofiltre.
- B. Dévissez le Couvercle À Verrou (11) en le tournant dans le sens contraire des aiguilles d'une montre. Retirez le Panier Préfiltre (10), la Cartouche Filtrante (9) et ôtez toutes pastilles de chlore se trouvant dans le noyau de la cartouche filtrante.
- C. Desserrez les Colliers De Serrage (14), séparez le Tuyau Flexible de Refoulement (13) et laissez l'eau couler.
- D. Démontez les raccords Traversée De Paroi (15-21) de la piscine, nettoyez les pièces et lubrifiez le joint (16) avec de la vaseline, et assemblez à nouveau toutes les pièces pour les placer dans un endroit sécuritaire.
- E. Dévissez l'Écrou De Retenue (7) de la Pompe en le tournant dans le sens contraire des aiguilles d'une montre, ensuite du bas de la Cuve De L'Épurateur (8) retirez la Pompe. Nettoyez la pompe, séchez-la, lubrifiez les deux Joints Toriques (5, 12) sur la pompe avec la vaseline et placez-la dans un endroit sécuritaire.
- F. Ôtez les Vis À Têtes Hexagonales (26) de la Bride (23) en prenant garde de soutenir la Cuve De L'Écumeur Épurateur (8) pour éviter qu'elle ne tombe, avec précaution retirez la Bride (23), le Volet (28) et le Joint (22). Ensuite retirez la Cuve De L'Écumeur (8) et le Joint (22) restant. Nettoyez toutes les pièces, séchez-les et remontez-les de nouveau en vissant partiellement les Vis À Têtes Hexagonales (26). Nettoyez et remontez le Panier Préfiltre (10) et le Couvercle À Verrou (11) dans la Cuve De L'Épurateur (8). Placez l'ensemble dans un endroit sécuritaire.
- G. Nettoyez et séchez toutes les cartouches filtrantes, gardez-les avec la Cuve De L'Écumeur Épurateur, la Pompe, le Tuyau Flexible, les Colliers de Serrage et les Raccords de Traversée De Paroi dans un endroit sécuritaire.